



# EPL1531

カートリッジ式リチウムバッテリー搭載  
電動パレットトラック1.5t

- リニューアルされたプラグイン&アウトのリチウムイオンバッテリーと車載充電器の一体型デザイン
- 新設計のハンドルヘッド
- 安全性と信頼性のコンポーネント採用

**E-P JAPAN CO., LTD**  
[www.ep-jpn.com](http://www.ep-jpn.com)



## 特徴

### ■ リニューアルされたプラグイン&アウトのリチウムイオンバッテリーと車載充電器の一体型デザイン:

一体型車載充電器を搭載しており、いつでもどこでも好きな時に、100-110V電源で充電できます。車両には、20Ahのリチウムイオン電池を標準装備しており、さまざまな作業条件に対応できます。EPが開発したリチウムイオン電池は、より使いやすいBMS(電池管理システム)を搭載しており、安全性の高いリン酸鉄リチウムを採用しています。

### ■ 新設計のハンドルヘッド:

電動で持ち上げて手動で下げます。手動下降によりバッテリーの持ちを長持ちさせます。

### ■ 安全性と信頼性のコンポーネント採用:

数々の規格テストに合格した実績を持つコンポーネントを採用しており、安全性と信頼性を確保しています。

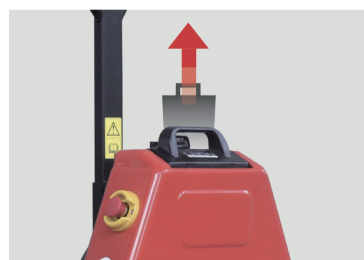

# 電動パレットトラック1.5t

## EPL1531

表記はシングルタイヤ装着時、( )内はダブルタイヤ装着時

仕様				
製造メーカー			EP	
モデル			EPL1531	
パワーユニット			リチウムバッテリー	
作業タイプ			走行式	
負荷容量	Q	kg	1500	
ロードセンター	c	mm	500/600	
フォークフェースからアクスルセンター (フォーク上昇時)	x	mm	870(805)	1020(955)
ホイールベース	y	mm	1110(1045)	1260(1195)
重量				
車両重量 (バッテリー込)		kg	120	130
負荷時 車軸荷重、駆動側/ロード側		kg	480/1140	
無負荷時 車軸荷重、駆動側/ロード側		kg	100/20	110/20
タイプ、シャーシ				
タイヤ 駆動ホイール/ローディングホイール			PU/PU	
タイヤサイズ 駆動ホイール<径×幅>		mm	Φ210x70	
タイヤサイズ ローディングホイール<径×幅>		mm	Φ 74x88(Φ80x60)	
タイヤ数 駆動ホイール/ローディングホイール		mm	1x2 (1x4)	
外形寸法				
リフト量	h <sub>3</sub>	mm	110	
操縦位置の高さ 最小/最大	h <sub>14</sub>	mm	750/1190	
最低地上高	h <sub>13</sub>	mm	80(75)	
全長	l <sub>1</sub>	mm	1460	1610
フォーク面までの長さ	l <sub>2</sub>	mm	400	
全幅	b <sub>1</sub>	mm	540/685	
フォーク寸法	sxexl	mm	50x150x1070	50x150x1220
フォークの外幅	b <sub>5</sub>	mm	560/685	
ホイールベースの中心点の地上高	m <sub>2</sub>	mm	30	
旋回半径	Wa	mm	1250	1400
性能				
最大走行スピード 負荷時/無負荷時		km/h	3.5/4	
リフトスピード 負荷時/無負荷時		m/s	0.017/0.020	
最低走行スピード 負荷時/無負荷時		m/s	0.06	
最大登坂能力 負荷時/無負荷時		%	6/16	
ブレーキ			電動式	
ドライブ				
駆動モーター定格出力(60分)		kW	0.75	
リフトモーター定格出力(15%)		kW	0.7	
バッテリータイプ			リン酸鉄リチウム	
バッテリー電圧/定格容量 (5h)		V/Ah	24/20	
バッテリー重量		kg	5.4	
その他				
駆動制御			DC	
ドライバー耳位置のノイズ		dB	<74	

※上記諸元値は標準モデルのもので、事前通知なく変更されることがあります。

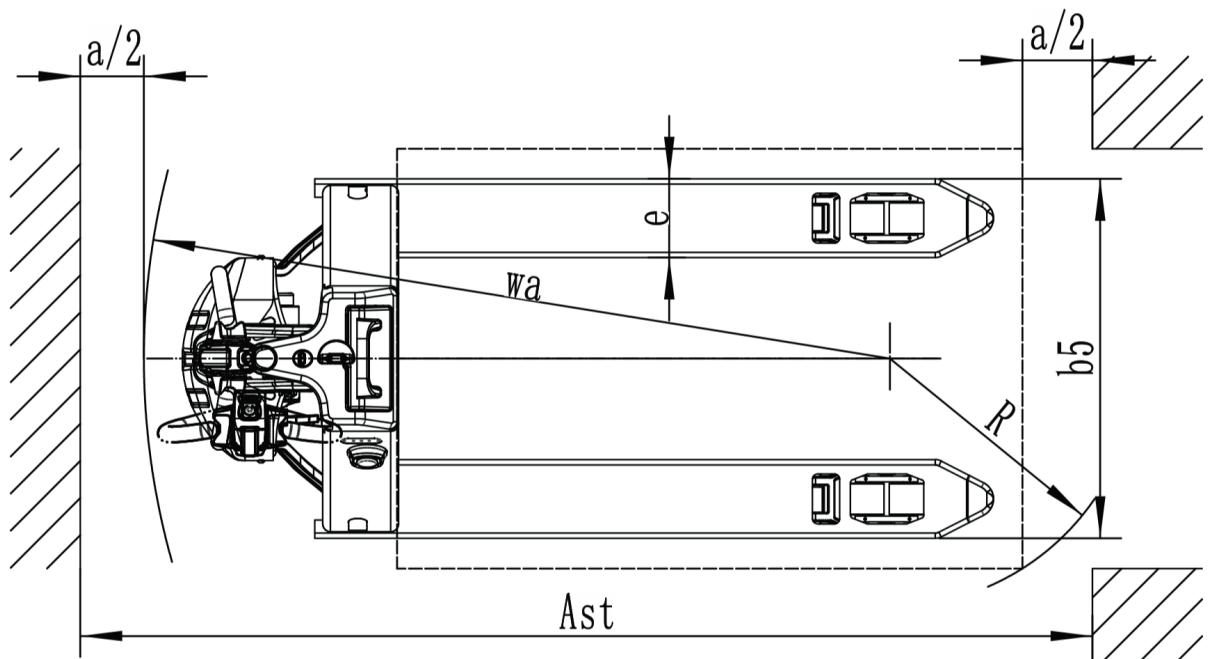
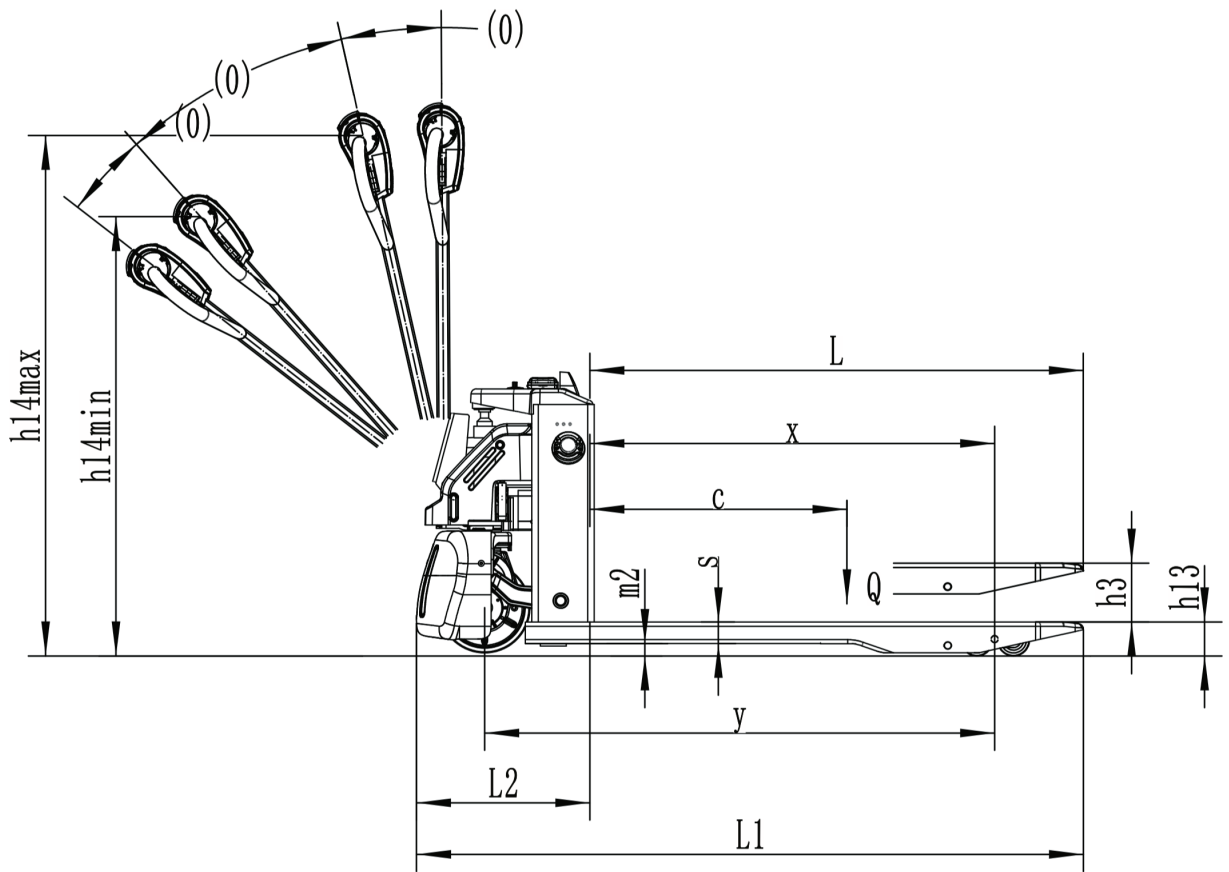

**E-P JAPAN CO., LTD (本社)**  
 〒252-0245  
 神奈川県相模原市中央区田名塩田1-2-3  
 TEL: 042-711-4075  
 FAX: 042-711-4076  
 E-mail: ep-japan@ep-jpn.com

**東海営業所**  
 〒470-1215  
 愛知県豊田市広美町中之切63-1  
 TEL: 0565-25-9818  
 FAX: 0565-25-9820